

VÁLLALKOZÁSI SZERZŐDÉS (Kivitelezésre)

amely vállalkozási szerződés (a továbbiakban: „**Szerződés**”) létrejött egyrészről a

BDK Budapesti Dísz- és Közvilágítási Korlátolt Felelősségű Társaság

Székhely: 1203 Budapest, Csepeli átjáró 1-3.

Adószám: 12705616-2-43

Céjegyzékszám: 01-09-699429

Céjegyzékét vezető Bíróság: Fővárosi Törvényszék Cégbírósága

, mint Megrendelő (a továbbiakban **Megrendelő**)

másrészről a

MÁTRA-PHONE Szolgáltató és Kereskedelmi Korlátolt Felelősségű Társaság

Székhely: 2120 Dunakeszi, Madách utca 11.

Levél cím: 2120 Dunakeszi, Madách utca 37.

Adószám: 12062515-2-13

Céjegyzékszám: 13-09-070653

Céjegyzékét vezető Bíróság: Budapest Környéki Törvényszék Cégbírósága

Bankszámlaszám: 11711003-21479696-00000000 OTP Bank

, mint Vállalkozó (a továbbiakban **Vállalkozó**) között az alábbi feltételekkel:

- Megrendelő és Vállalkozó a továbbiakban együttesen: „**Szerződő felek**”, illetve „**Felek**” -

között az alábbi napon a következő feltételekkel:

1. A SZERZŐDÉSKÖTÉS ELŐZMÉNYE

1.1. A Megrendelő, mint Ajánlatkérő „**Oszloprekonstrukció 2024**” tárgyban a közbeszerzésekről szóló CXLI. törvény (a továbbiakban: Kbt.) 112. § (1) bekezdés b) pontja szerinti hirdetménnyel induló nyílt közbeszerzési eljárást folytatott le az EKR-ben EKR000177902024 számon.

1.2. Jelen Szerződést a közbeszerzési eljárás Ajánlatkérője, mint Megrendelő a fenti tárgyú közbeszerzési eljárás eredményeként kiválasztott, a 2 rész tekintetében a **legjobb ár-érték arányt megjelenítő ajánlat** alapján nyertesnek minősített Ajánlattevővel, mint Vállalkozóval köti meg „**Különböző méretű közvilágítási oszlopok cseréje vállalkozási szerződés keretében - 2024.**” tárgyban.

1.3. Felek jelen szerződést a Kbt. 131. § (1) bekezdésének megfelelően a Közbeszerzési Eljárásban közzétett végleges feltételek, a Közbeszerzési Eljárásban kiadott szerződéstervezet és a nyertes ajánlattevő ajánlata alapján kötik meg.

1.4. Jelen szerződés vonatkozásában a Kbt. 131. § (1) bekezdése szerinti végleges feltételnek minősülnek a közbeszerzési dokumentumok – ide értve az esetleges módosításokat, kiegészítő tájékoztatás kéréseket és az azokra adott ajánlatkérői válaszokat és az ajánlat tartalmát.

1.5. A fenti dokumentumok közötti, ugyanazon kérdésre vonatkozó bármely eltérés, ellentmondás, értelmezési nehézség esetén a legteljesebb műszaki-szakmai tartalmat rögzítő rendelkezés az irányadó.

1.6. A Szerződő felek az 1.3.-1.4. pontban felsorolt dokumentumok tartalmát a szerződéses kapcsolatuk teljes tartamára magukra nézve kötelező érvényűnek fogadják el, a jogügylet megítélése során, valamint a jelen Szerződésben részletesen nem szabályozott kérdések esetében a fenti dokumentumokban foglalt adatokat és nyilatkozatokat is irányadónak tekintik.

2. A SZERZŐDÉS TÁRGYA

2.1. A jelen Szerződés alapján a Vállalkozó az alábbi kivitelezési munkát köteles elvégezni:

Összesen 31 db különböző méretű acél vagy alumínium oszlopok cseréje, kúpos, talpcsavaros, illetve egyben hajlított, korróziógyűrűvel ellátott horganyzott acéloszlopokra, Budapest IX., X., XI., XIX. és XX. kerületeinek különböző címein (a műszaki leírásban és a költségvetési táblázatban meghatározottak szerint), az alábbi főbb munkanemek szerint:

- cserélendő oszlop és lámpatest elbontása,
- új oszlop beállítása és kábelszerelés,
- burkolatbontás és helyreállítás,
- földeléstelepítés.

A részletes mennyiségi adatokat a Szerződés 1. sz. mellékletét képezi (Műszaki leírás).

2.2. **Teljesítési helyek:** A jelen szerződés 1. sz. mellékletében (Műszaki leírás) foglalt teljesítési helyek.

2.3. Felek rögzítik, hogy amennyiben az 1. sz. mellékletben megjelölt címekben változás következik be (pl. rongálódás következtében vagy bármely okból a műszaki leírásban nem szereplő címen lévő oszlop cseréjére szorul), Megrendelő jogosult a címeket szerződéskötéskor pontosítani vagy, ha a szerződés teljesítése során erre még lehetőség van, a címeken változtatni, feltéve, hogy az új címen (helyszínen) lévő oszlop a javasolt oszlop típus vagy a Vállalkozó által egyenértékűként megajánlott oszlop típusra cserélendő. Megrendelő a cím változását írásban jelzi a Vállalkozó felé. Amennyiben a fenti feltételeknek megfelelően kerül cím (helyszín) módosításra, az nem minősül a Kbt. 141. §-a szerinti szerződésmódosításnak.

2.4. Szerződő felek rögzítik, hogy a Vállalkozó a jelen Szerződés 2.1. pontjában rögzített alapmennyiségen felül 3 darabszámú oszlop (opciós mennyiség) cseréjére is kötelezettséget vállal az alábbiak szerint.

- Az opciós mennyiség egységárai megfelelnek az alapmennyiségre nézve megajánlott egységárakkal, mely egységárakat a Vállalkozó jelen szerződés 1.1. pontja szerinti közbeszerzési eljárás 1.2. pont szerinti részében benyújtott ajánlata (árazott költségvetés) tartalmazza.
- Megrendelő az opcionális tételek megrendelésére nem köteles, de a Szerződés időbeli hatályán belül bármikor jogosult.
- Megrendelő az opcionális tételek megrendeléséről saját diszkrécionális hatáskörében dönt, döntését a Vállalkozó felé nem köteles indokolni.
- Az opcionális tétel csak és kizárólag a Megrendelő külön megrendelése alapján szállítható le és csak ebben az esetben kerülhet sor az ellenérték megfizetésre.
- Az opcionális tételek megrendelésére a Kbt. 141. § (4) bekezdés a) pontja az irányadó.

2.5. A Felek megállapodnak abban, hogy a Vállalkozó a vonatkozó jogszabályokban, szabványokban, stb. előírt minőségben köteles teljesíteni, **az ajánlati felhívásban, valamint a közbeszerzési dokumentációban és annak részét képező műszaki leírásban foglalt feltételek betartásával.**

3. VÁLLALKOZÓ JOGAI ÉS KÖTELEZETTSÉGEI

3.1. A kivitelezés időtartama alatt a munkaterületen belül a Vállalkozót terhelik az élet- és vagyonvédelmi kötelezettségek. *A munkaterület elhagyásakor gondoskodnia kell, hogy ott veszélyforrás ne maradjon és ne is keletkezzen.* A helyszínrre szállított anyagok, eszközök őrzéséről, védelméről saját kockázatára, folyamatosan köteles gondoskodni. A Vállalkozó élet- és vagyonvédelmi kötelezettsége a műszaki átadás-átvétel időpontjában szűnik meg.

A Vállalkozó köteles továbbá a Szerződésben foglalt munkavégzés során a munkabiztonsági, tűzvédelmi, valamint környezetvédelmi előírások betartásáról és betartatásáról gondoskodni, minden esetben biztosítani a biztonságos munkavégzés személyi és tárgyi feltételeit. *Munkavégzés a 40/2017 (XII. 4.) NGM rendelet és MSZ1585:2016 szabvány előírásainak megfelelően történhet csak – különös tekintettel a feszültség alatti, a feszültség közelébe és a feszültség mentesített hálózatokra vonatkozó előírásokra. Villamos munkát csak olyan személy végezhet, aki e tevékenységnek a villamos berendezések üzemeltetése tárgyú szabvány szerinti megfelelő képesítéssel és jogosultsággal rendelkezik. A Vállalkozónak (munkáltató) a villamos berendezésen végzett villamos munkában részt vevő minden munkavállalóját saját oktatás keretében ki kell oktatnia a munkájának végzéséhez.*

Kivitelezés során - amikor a 72/2003. (X. 29.) GKM rendelet szerinti biztonságos KIF FAM munkavégzéssel történhet a kivitelezés – FAM technológia szerinti munkavégzés szükséges (különösen az ELMŰ Hálózati Kft. hálózatán kell a felesleges feszültségmentesítést kerülni).

A biztonsági és technológiai szabályok, illetve egyéb előírások többszöri vagy súlyos megsértése esetén a Megrendelő a munkálatok azonnali, végleges leállítás mellett jogosult, szerződésszegés címén az azonnali hatályú felmondásra.

3.2. **Vállalkozó köteles saját költségén az illetékes üzemmel történő előzetes egyeztetés után a munkálatok során keletkezett veszélyes anyagok, illetve újrahasznosítható anyagok lekezeléséről az alábbi módon gondoskodni:**

- Az előírások szerinti veszélyes anyagok elszállításáról és feldolgozásáról a Vállalkozónak kell gondoskodnia a bontási leltár szerinti szállítólevéllel, leadási jeggyel (melyen pontos típus, méret, darabszám legyen feltüntetve) elszámolva. A fentieket számlával igazolni kell.
- Újrahasznosítható hulladékokat – tekintettel arra, hogy a munkálatok során keletkezett újrahasznosítható anyagok a Megrendelő tulajdonát képezik – Vállalkozónak a Megrendelővel szerződéses jogviszonyban álló Társaság részére kell elszállítania és az elszállítást / leadást szállítólevéllel (melyen pontos típus, méret, darabszám legyen feltüntetve) kell igazolni.

3.3. Vállalkozó tudomásul veszi, hogy az általa igénybe vett alvállalkozók és egyéb, a vállalkozási munka elkészítésében közreműködő személyekért úgy felel, mintha maga járt volna el. Vállalkozó kötelezettséget vállal, hogy a jelen Szerződésben meghatározott személyekkel és valamennyi, a vállalkozási munka teljesítésében a jövőben közreműködő személyekkel együttműködik, és velük a vállalkozási munka összehangolt végzése érdekében egyeztet.

3.4. Alvállalkozók bejelentése: A Kbt. 138. § (3) bekezdés alapján rögzítik, hogy a Vállalkozó köteles bejelenteni a jelen Szerződés megkötésének időpontjában, majd - a később bevont alvállalkozók tekintetében - a Szerződés teljesítésének időtartama alatt köteles előzetesen a Megrendelőnek valamennyi olyan alvállalkozót bejelenteni (a megnevezésén, adószámán, az elérhetőségén, a képviseletre jogosult személyén túl a vállalkozói teljesítésen belül az alvállalkozói teljesítés várható százalékos arányának, valamint az alvállalkozói szerződés szerinti ellenszolgáltatás értékének megjelölésével), amely részt vesz a Szerződés teljesítésében.

Amennyiben a nyilatkozat tartalma (bármilyen tekintetben) változik, azt a szerződő köteles aktualizálni, és a módosított nyilatkozatot Megrendelő részére haladéktalanul megküldeni. A nyilatkozattétel elmaradása (beleértve annak aktualizálását) a Vállalkozónak felróható szerződésszegésnek minősül.

Vállalkozó jelen Szerződés aláírásával nyilatkozik, hogy a jelen Szerződés teljesítéséhez nem vesz igénybe a közbeszerzési eljárásban előírt kizáró okok hatálya alatt álló alvállalkozót.

A Vállalkozó köteles a Megrendelőnek az alvállalkozói teljesítést követően a vállalkozói teljesítésen belül az alvállalkozói teljesítés tényleges százalékos arányát, valamint az ellenszolgáltatás teljesítésének időpontját és a kifizetett ellenszolgáltatás értékét bejelenteni.

Szerződő Felek megállapodnak, hogy a Szerződés teljesítésében közreműködő alvállalkozókban bekövetkező változások nem igényelnek szerződésmódosítást, elegendő arról a másik Felet írásban tájékoztatni.

3.5. Vállalkozó tudomásul veszi, hogy az építési beruházások, valamint az építési beruházásokhoz kapcsolódó tervezői és mérnöki szolgáltatások közbeszerzésének részletes szabályairól szóló 322/2015. (X.30.) Korm. rendelet (a továbbiakban: 322/2015. (X.30.) Korm. rendelet) 27. § alapján a Megrendelő a Szerződés teljesítésének ellenőrzése során **az építési napló** adatai – amennyiben jogszabály előírja, annak Üvegkapu által generált adatai – Megrendelő a Szerződés teljesítése során ellenőrzi, hogy a teljesítésben csak a Kbt. 138. § (2) és (3) bekezdésében foglaltaknak megfelelő alvállalkozó vesz részt.

3.6. A szerződés teljesítésében részt vevőkre értelemszerűen irányadó a Kbt. 138-139. §-a.

3.7. Előteljesítés: Felek rögzítik, hogy a Vállalkozó a szerződésben rögzített teljesítési határidőhöz képest előteljesítésre a Ptk. 6:36. §-ában foglaltak szerint jogosult.

3.8. Vállalkozó akadályközlési kötelezettsége: Vállalkozó köteles a műszaki ellenőrt az ok feltüntetésével és a várható késedelem megjelölésével minden olyan körülményről haladéktalanul értesíteni, amely a szerződés tárgya szerinti tevékenység eredményességét, vagy kellő időre való elvégzését veszélyezteti (a továbbiakban: „**akadályközlő levél**”). A haladéktalan értesítés elmulasztásából eredő kárért a Vállalkozó felelős, utólagosan nem hivatkozhat ebbéli tájékoztatási kötelezettsége megsértésére előnyök szerzése céljából, kötelezettsége, felelőssége kimentése érdekében.

4. MEGRENDELŐ JOGAI ÉS KÖTELEZETTSÉGEI

4.1. A Megrendelő jogosult:

- Más vállalkozóval elvégeztetni a kifogásolt vagy hiányolt munkákat a Vállalkozó költségére - akár a Vállalkozó ajánlati áránál magasabb áron is -, ha felszólítására a

Vállalkozó a kifogásolt, vagy hiányolt munkákat nem javítja ki, illetve nem pótolja az érvényes ütemterv tartásához szükséges határidőig.

- Vállalkozónak a jelen szerződésben vállalt feladatai ellátásával kapcsolatos tevékenységét önállóan vagy megbízólevéllel ellátott képviselője révén ellenőrizni olyan módon, hogy a Vállalkozó teljesítését a Megrendelő ez irányú tevékenysége ne akadályozza.
- A jelen szerződés szerinti pótmunkát más Vállalkozóval elvégeztetni, figyelemmel a Kbt. rendelkezéseire.

4.2. A Megrendelő köteles:

- Vállalkozó részére a kivitelezéshez szükséges munkaterületet a jelen szerződés 5.2. pontja szerint meghatározott időpontban rendelkezésre bocsátani.
- Vállalkozó részére a szerződés szerinti díjakat megfizetni.
- A kivitelezési dokumentációt Vállalkozó részére szolgáltatni. Felek rögzítik, hogy arra a szerződéskötést megelőzően sor került a közbeszerzési eljárás keretében.
- Az építési napló adatai alapján a saját maga vagy a nevében eljáró személy (szervezet) révén ellenőrizni, hogy a szerződés teljesítése során a Vállalkozó teljesítésében kizárólag a Kbt. 138. § (2) és (3) bekezdéseiben foglaltaknak megfelelő alvállalkozó vesz részt.

5. A SZERZŐDÉS IDŐTARTAMA, MEGSZŪNÉSE ÉS MEGSZŪNTETÉSE

5.1. A 2.1. pontban meghatározott munka teljesítésének határideje jelen Szerződés mindkét fél általi aláírásától, azaz hatályba lépésétől számított **180 naptári nap**. Vállalkozó előteljesítésre jogosult.

5.2. Munkaterület átadása: A jelen Szerződés 5.1. pont szerinti aláírását követően a villamos hálózaton történő munkavégzés céljából egy-egy áramkörre vonatkozóan írásban (e-mail útján is megfelelő) kell a Vállalkozónak a munkaterület átadását kérnie. Megrendelő a kézhezvételtől számított 3 munkanapon köteles a munkaterületet Vállalkozó részére átadni.

5.3. A Felek a Szerződés 5.1. pontban írt teljes időtartamára vonatkozóan az ún. rendes felmondás jogát (a közös megegyezéssel való szerződés megszüntetés lehetőségének egyidejű fenntartása mellett) kölcsönösen kizárják.

5.4. Azonnali hatályú felmondásra ad okot, ha valamelyik szerződő fél jelen szerződésben foglalt lényeges kötelezettségét szándékosan, vagy súlyos gondatlansággal jelentős mértékben megszegi, így különösen, ha:

- Megrendelő a vállalkozói díjfizetési kötelezettség teljesítését írásbeli felhívás ellenére Megrendelő 60 napon túl elmulasztja,
- Vállalkozóval szemben végelszámolási-, felszámolási-, illetőleg csődeljárás indul,

5.5. A Kbt. 143. § (1) bekezdése alapján a Megrendelő a Szerződést felmondhatja, vagy - a Ptk.-ban foglaltak szerint - a Szerződéstől elállhat, ha:

a) feltétlenül szükséges a szerződés olyan lényeges módosítása, amely esetében a 141. § alapján új közbeszerzési eljárást kell lefolytatni;

b) a Vállalkozó nem biztosítja a 138. §-ban foglaltak betartását, vagy a Vállalkozó személyében érvényesen olyan jogutódlás következett be, amely nem felel meg a 139. §-ban foglaltaknak; vagy

c) az EUMSZ 258. cikke alapján a közbeszerzés szabályainak megszegése miatt kötelezettségszegési eljárás indult vagy az Európai Unió Bírósága az EUMSZ 258. cikke alapján indított eljárásban kimondta, hogy az Európai Unió jogából eredő valamely kötelezettség tekintetében kötelezettségszegés történt, és a bíróság által megállapított jogsértés miatt a szerződés nem semmis.

5.6. A Kbt. 143. § (2) bekezdés alapján a Megrendelő köteles a Szerződést azonnali hatállyal felmondani, vagy - a Ptk.-ban foglaltak szerint - attól elállni, ha a Szerződés megkötését követően jut tudomására, hogy a Vállalkozó tekintetében a közbeszerzési eljárás során kizáró ok állt fenn, és ezért ki kellett volna zárni a közbeszerzési eljárásból.

5.7. A Kbt. 143. § (3) bekezdése alapján Megrendelő jogosult és egyben köteles a Szerződést felmondani – ha szükséges olyan határidővel, amely lehetővé teszi, hogy a szerződéssel érintett feladata ellátásáról gondoskodni tudjon – ha

a) a Vállalkozóban közvetetten vagy közvetlenül 25%-ot meghaladó tulajdoni részesedést szerez valamely olyan jogi személy vagy személyes joga szerint jogképes szervezet, amely tekintetében fennáll a Kbt. 62.§ (1) bekezdés k) pont kb) alpontjában meghatározott feltétel;

b) a Vállalkozó közvetetten vagy közvetlenül 25%-ot meghaladó tulajdoni részesedést szerez valamely olyan jogi személy vagy személyes joga szerint jogképes szervezetben, amely tekintetében fennáll a Kbt. 62.§ (1) bekezdés k) pont kb) alpontjában meghatározott feltétel.

Az e bekezdés szerinti felmondás esetén a Vállalkozó a Szerződés megszűnése előtt már teljesített szolgáltatás szerződésszerű pénzbeli ellenértékére jogosult.

5.8. Mentésülnek a Szerződő felek a szerződésszegés következményei alól, ha

- bizonyítják, hogy a késedelem a másik szerződő fél nem szerződésszerű teljesítésére vezethető vissza,
- bizonyítják, hogy kötelezettségeiket vis maior miatt nem tudták teljesíteni. Vis maior esetén a kötelezettsége teljesítésében akadályozott szerződő fél a másik szerződő felet a vis maior beálltáról és megszűnéséről haladéktalanul értesíteni köteles,
- bizonyítják, hogy a szerződésszegést ellenőrzési körén kívül eső, a szerződéskötés időpontjában előre nem látható körülmény okozta, és nem volt elvárható, hogy a körülményt elkerülje, vagy a kárt elhárítsa.

6. A SZERZŐDÉS ELLENÉRTÉKE, FIZETÉSI FELTÉTELEK

6.1. Vállalkozó a jelen Szerződésben foglalt munkákat ajánlata alapján 37.659.240,- Ft + ÁFA azaz: harminchétmillió-hatszázötvenkilencezer-kettőszáznegyven Ft + ÁFA összeg ellenében végzi el.

6.2. Az ajánlati ár, azaz a vállalkozói díj átalánydíj, mely tartalmazza a munka elvégzéséhez szükséges összes költséget, továbbá az engedélyek beszerzésének és a burkolat helyreállításának költségeit is.

Az árazott költségvetésben/egységábrázlatban egy adott Tétel tartalmába bele kell érteni a szakmai gyakorlat szerint egyértelműen az adott tétel tartalma szerinti munkához tartozó rész-, elő-, vagy utófeladatot akkor is, ha nem szerepel a Tétel tartalmának leírásában.

Az árazott költségvetésben/egységártáblázatban szereplő, a Tételhez tartozó árak vagy egységárak ÁFA (általános forgalmi adó) nélkül kerültek megállapításra és tartalmazznak minden olyan költséget, amely az adott tétel szerinti munka kifogástalan műszaki megvalósításához szükségesek.

Az ajánlati ár (nettó vállalkozási díj) nem tartalmazza a jelen Szerződés 6.10. pontjában meghatározott az ellenszolgáltatás 10 %-ának megfelelő tartalékkeret összegét.

A Ptk. alapján a Vállalkozó az átalánydíjon felül a pótmunka ellenértékét igényelheti, a többletmunka ellenértékének megtérítésére nem jogosult. A Megrendelő köteles azonban megtéríteni a Vállalkozónak a többletmunkával kapcsolatban felmerült olyan költségét, amely a Szerződés megkötésének időpontjában nem volt előrelátható (Ptk. 6:245. §).

6.3. Szerződő felek rögzítik, hogy a Vállalkozónak a jelen Szerződés szerinti munkákat azok elvégzését követően a Megrendelő felé írásban köteles készre jelenteni.

A Szerződő felek megállapodnak abban, hogy a Vállalkozó a készre jelentési kötelezettségének a Megrendelő bdk@bdk.hu alatti e-mail címére küldött üzenet formájában is eleget tehet.

Szerződő felek megállapodnak abban, hogy a Vállalkozó készre jelentésének Megrendelő általi elfogadásának feltétele a jelen Szerződés 1. számú mellékletében (műszaki leírásban) meghatározott Megvalósulási Dokumentáció Megrendelő részére történő hiánytalan átadása.

A Vállalkozó a Megvalósulási Dokumentációt a műszaki átadás-átvételi eljárás megkezdése előtt legkésőbb 5 munkanappal korábban köteles a Megrendelő rendelkezésére bocsátani, melyre tekintettel a műszaki átadás-átvételi eljárást a teljeskörű Megvalósulási Dokumentáció Vállalkozó által történt benyújtását követően lehetséges megkezdeni.

6.4. A számla benyújtásának feltétele: A Vállalkozó a munkák hiba és hiánymentes műszaki átadás-átvételét követően 1 db számla benyújtására jogosult. Vállalkozó számlája a műszaki átadás-átvételi eljárás során rögzített hibák, hiányosságok kijavításának, pótlásának a független műszaki ellenőr által történő igazolást követően nyújtható be. Az átadás-átvételi eljárás lezárása mindaddig nem kezdeményezhető, amíg hiba- és/vagy hiánypótlás áll fenn, vagy a Megvalósítási Dokumentáció (2 példány papír alapon, 1 db elektronikus formában) és adott esetben a szükséges engedélyek Megrendelő részére maradéktalanul átadására nem kerültek.

6.5. Megrendelő a Kbt. 135. § (1) bekezdése alapján a teljesítés elismeréséről vagy az elismerés megtagadásáról legkésőbb a teljesítésről szóló írásbeli értesítés kézhezvételétől számított 10 (tíz) napon belül írásban nyilatkozik.

Megrendelő részéről a teljesítésigazolás kiadására jogosult: Császár Ferenc és Szöcs László. Az egyéb személy által aláírt teljesítésigazolás, avagy egyéb dokumentum (pl.: átadás-átvételi jegyzőkönyv) a teljesítésigazolást nem helyettesíti.

6.6. A Vállalkozó köteles a számlákat a teljesítés elismerésétől számított 8 napon belül a Megrendelő részére eljuttatni. A számlákhoz a Megrendelő által aláírt teljesítésigazolásokat mellékelni kell.

6.7. Amennyiben a Megrendelő részéről kifogás merül fel a benyújtott számlával kapcsolatosan, úgy a Megrendelő köteles a kifogásolt számlát a hiba megjelölésével visszajuttatni a Vállalkozóhoz. Ebben az esetben az átutalási határidőt a korrigált számla Megrendelő általi kézhezvételétől kell számítani.

6.8. Fizetés: A jelen szerződés szerinti feladatok elvégzése utáni átadás-átvételt követően 6.8.1. amennyiben a Vállalkozó alvállalkozót [Kbt. 3. § 2. pont] nem vesz igénybe, a fizetés az alábbiak szerint alakul: a számla ellenértéke a Ptk. 6:130. § (1)-(2) bekezdéseiben foglaltak szerint, átutalással kerül kiegyenlítésre. A számla fizetési határideje 30 nap.

6.8.2. amennyiben a Vállalkozó alvállalkozót [Kbt. 3. § 2. pont] vesz igénybe - a Ptk. 6:130. § (1)-(2) bekezdéseitől eltérően - a díj kifizetése a Kbt. 135. § (3) bekezdése alapján alkalmazandó, a 322/2015. (X.30.) Korm. rendelet 32/A. § szerint alakul. A szerződésnek részét képezik a Kbt. 135. § (10) bekezdésében hivatkozott szabályok.

6.9. Az előlegfizetés szabályai: Vállalkozó előleg kifizetését nem kérte az ajánlatában.

6.10. Tartalékkeret: Megrendelő a 322/2015. (X. 30.) Korm. rendelet 20. § alapján a Szerződésben foglalt nettó vállalkozási díj 10 %-ának megfelelő mértékű tartalékkeretet biztosít. A tartalékkeret nem része a vállalkozási díjnak. A tartalékkeret nem jelent teljesítési kötelezettséget Vállalkozó és fizetési kötelezettséget Megrendelő számára, az kizárólag a lentiekben felsorolt esetekből eredő munkák fedezetére szolgál.

A tartalékkeret felhasználásának szabályai:

A tartalékkeret kizárólag az építési beruházás teljesítéshez, a rendeltetés szerű és biztonságos használathoz szükséges pótmunkák, többletmunkák, és amennyiben a jogszabályi feltételek fennállnak a Ptk. 6:245. § (1) bekezdés második mondata szerinti költségek megtérítésére használható fel az alábbi feltételek mellett.

A vállalkozási díjon felül a Vállalkozó jogosult elszámolni a Vállalkozó által kötelezően elvégzendő azon munkákat, amelyek a műszaki dokumentációban meghatározott paramétereken túlmutató tartalom megvalósításához szükségesek (a továbbiakban: pótmunka).

A tartalékkeret nem használható fel olyan kivitelezési munkákra, amelyeket a közbeszerzési dokumentumok műszaki tartalma magában foglal, és azt erre tekintettel az átalányáras szerződés alapján, a szerződéses ár keretében köteles teljesíteni a Vállalkozó (átalánydíjas többletmunka). A többletmunka - a Ptk. 6:245. § (1) bekezdés második mondata szerinti költségek finanszírozása kivételével, amennyiben a jogszabályi feltételek fennállnak - nem finanszírozható a tartalékkeret terhére.

A Ptk. 6:245. § (1) bekezdés második mondata szerinti, a szerződéskötéskor előre nem látható többletmunkák költségeinek finanszírozása elsősorban szerződésmódosítás keretében történhet, amennyiben annak jogszabályi feltételei adottak.

A tartalékkeret terhére kifizetések kizárólag Vállalkozó írásban benyújtott kérelme, vagy Megrendelő kezdeményezése alapján, a Megrendelő jóváhagyásával teljesíthetőek.

6.11. A pótmunka elszámolása: Amennyiben a Vállalkozó értesítése alapján a Megrendelő megállapítja, hogy a Vállalkozó olyan műszaki tartalmat valósít meg, amely pótmunkának minősül, úgy annak ellenértéke a 6.10. pontban meghatározott mértékű tartalékkeret még rendelkezésre álló része terhére számolható el a jelen Szerződés és a Kbt. vonatkozó rendelkezéseinek megfelelően.

A pótmunka ellenértékére vonatkozó ajánlatot a Vállalkozó ajánlatában benyújtott árazott költségvetésben szereplő egységárak (díj és anyag) alapján kell elkészíteni. Amennyiben a Vállalkozó ajánlata nem tartalmaz alkalmazható díjat vagy anyagárat, úgy a Szerződő felek megegyezése szükséges az alkalmazandó egységárakról.

A pótmunka teljesítése kizárólag akkor kezdődhet el, valamint a pótmunka tartalékkeretből történő elszámolásának feltétele az, hogy a megvalósítandó műszaki tartalmat a Megrendelő

pótmunkának minősítse, valamint, hogy a pótmunka ellenértéke a jelen Szerződés és Kbt. rendelkezéseivel összhangban megfelelően meghatározásra került.

6.12. A Kbt. 136. § (1) bekezdése alapján Szerződő felek rögzítik, hogy

a) a Vállalkozó nem fizethet, illetve számolhat el a szerződés teljesítésével összefüggésben olyan költségeket, amelyek a Kbt. 62. § (1) bekezdés k) pont ka)-kb) alpontja szerinti feltételeknek nem megfelelő társaság tekintetében merülnek fel, és amelyek a Vállalkozó adóköteles jövedelmének csökkentésére alkalmasak,

b) a Vállalkozó a szerződés teljesítésének teljes időtartama alatt tulajdonosi szerkezetét a Megrendelő számára megismerhetővé teszi és a Kbt. 143. § (3) bekezdése szerinti ügyletekről a Megrendelőt haladéktalanul értesíti.

6.13. A Kbt. 136. § (2) bekezdése alapján a külföldi adóilletőségű Vállalkozó köteles a szerződéshez arra vonatkozó meghatalmazást csatolni, hogy az illetősége szerinti adóhatóságtól a magyar adóhatóság közvetlenül beszerezhet a Vállalkozóra vonatkozó adatokat az országok közötti jogsegély igénybevétele nélkül.

7. ÜZEMI PRÓBA

7.1. A Felek rögzítik, hogy a villamos hálózat üzemét érintő létesítések esetében a garanciális időszak megkezdése előtt üzemi próba tartása kötelező.

7.2. Az üzemi próba 72 órán keresztül tart, a beállítások, feltöltések és paraméterezések, valamint az üzembe helyezési eljárás lefolytatása során. A három nap alatt a Megrendelő azt vizsgálja, hogy a berendezés működésre alkalmas-e, 72 órán keresztül üzemszerűen működött-e.

7.3. Meghibásodás esetén újraindul az üzemi próba.

7.4. A berendezések jótállási, illetőleg szavatossági időtartama a sikeres üzemi próba befejezésével kezdődhet.

8. JÓTÁLLÁS ÉS SZAVATOSSÁG

8.1. A Felek rögzítik, hogy a Vállalkozó jótállási kötelezettséget vállal a kivitelezés szerződésszerű, hibátlan teljesítéséért. E kötelezettsége alól csak az esetben mentesül, ha bizonyítja, hogy a hiba oka a teljesítés után keletkezett.

8.2. A Vállalkozó jótállást vállal azért is, hogy a megvalósított létesítmények a Megrendelői szolgáltatásokként megvalósuló kapcsolódó létesítményekkel együtt (komplett), működőképes rendszert alkotnak és teljesítik a Szerződés 1.3.-1.4. pontjában rögzített dokumentumokban foglalt előírásokat.

8.3. A Vállalkozó jótállása az általa megvalósított teljes (komplett) létesítményre vonatkozik, a műszaki átadás-átvételtől számított 24 hónapig tart.

8.4. A Vállalkozó köteles a jótállási időn belül keletkezett hibát haladéktalanul kijavítani, illetve a hibás egységet kicserélni. A kijavított, illetve kicserélt berendezésre, illetve berendezés részre a Vállalkozó újabb 24 hónapra jótállást vállal.

8.5. Ha a Vállalkozó a hiba kijavítását a bejelentés kézhezvételétől számított 24 órán belül nem kezdi meg, és azt folyamatosan nem végzi el, a Megrendelő jogosult a kijavítás érdekében a szükséges intézkedéseket a Vállalkozó kockázatára és költségére megtenni, anélkül, hogy ezzel a Szerződés szerinti bármely jogát a vállalkozóval szemben elvesztené.

8.6. A Megrendelő jogosult – a fentiekén túlmenően is – a saját üzemzavar-elhárítási rendszerén belül a hibát azonnal elhárítani, ha ez a közvilágítás fogyasztók energia ellátásának biztosításához szükséges. Ez esetben a Vállalkozó jótállási kötelezettsége változatlanul fennáll.

8.7. A kellékszavatosság kiterjed a szolgáltatás egészére. Hibás teljesítés esetén a Megrendelő választása szerint kijavítást, kicserélést, megfelelő árszállítást, vagy árviasszatérítést kérhet.

8.8. A Megrendelő a szavatossági jogait a jótálláson kívül, amellet is érvényesítheti.

8.9. A létesítmények kötelező alkalmassági időtartama – amennyiben jogszabály, szabvány, hatósági előírás vagy kötelező műszaki előírás ennél hosszabb időtartamot nem állapít meg – 5 év.

9. A SZERZŐDÉST BIZTOSÍTÓ MELLÉKKÖTELEZETTSÉGEK, KÖTBÉREK

9.1. A Ptk. 6:186. § (1) bekezdése szerint a Vállalkozó pénz fizetésére kötelezi magát arra az esetre, ha olyan okból, amelyért felelős, megszegi a Szerződést.

9.2. Késedelmi kötbér: Késedelmes teljesítésnek minősül, amikor a Vállalkozó bármely szerződéses kötelezettségének a teljesítési határidőre nem tesz eleget. A késedelmi kötbér napi mértéke a Szerződés szerinti ÁFA nélkül számított ellenérték 1,5 %-a.

A késedelmi kötbér összege maximum 20 napig kerül felszámításra, ezt követően Megrendelő jogosult a Szerződéstől egyoldalú jognyilatkozattal elállni, illetve azt felmondani és a késedelmi kötbér helyett a meghiúsulási kötbért érvényesíteni.

Késedelmes teljesítés esetére kikötött kötbér megfizetése nem mentesíti a Vállalkozót a Szerződés teljesítése alól.

9.3. Hibás teljesítési kötbér:

9.3.1. Hibás teljesítésnek minősül, amikor Vállalkozó a szerződéses kötelezettségének a Vállalkozónak felróható ok(ok)ból nem, vagy nem megfelelően tesz eleget. A Vállalkozónak felróható hibás teljesítési kötbér mértéke a hibás teljesítéssel érintett mennyiség ÁFA nélkül számított ellenértékének 10 %-a.

9.3.2. Szerződő Felek rögzítik, hogy amennyiben a Vállalkozó a jelen Szerződésben és a Kbt-ben rögzített alvállalkozó bejelentési kötelezettségének nem tesz eleget, azaz valamely alvállalkozót elmulaszt bejelenteni, a Megrendelő jogosult minden egyes be nem jelentett alvállalkozó után nettó 200.000,- Ft + Áfa összegű hibás teljesítési kötbért felszámolni, mely kötbért az Vállalkozó köteles megfizetni a Megrendelő részére.

9.3.3. Az építési beruházás során a közvilágítás folyamatosságát üzemidőben biztosítani kell, a munkaterületet az előírásoknak megfelelően el kell keríteni. Hibás teljesítésnek minősül, ha a Megrendelő vagy erre jogosult harmadik személyek, illetve lakossági bejelentés esetén, ha a műszaki ellenőr vagy a Megrendelő képviselője azt tapasztalja, hogy a munkavégzés során nem történik szakszerű elkerítés vagy nem történik ideiglenes szakszerű áramkör összekötés, és ezért a közvilágítás nem üzemel. Amennyiben Vállalkozó a hiba kijavítását saját költségén a

Megrendelő felszólítására 24 órán belül nem végzi el, Megrendelő jogosult a fenti hibák ideiglenes kijavításának költségét alkalmanként, helyszínenként a Vállalkozónak kiszámlázni, melynek minimum összege nettó 5.000,- Ft + ÁFA.

9.4. Meghiúsulási kötbér: A Szerződés teljesítésének megtagadása vagy a Vállalkozó érdekkörében történő okból bekövetkezett lehetetlenülése miatt köteles a Vállalkozó meghiúsulási kötbért fizetni. Megrendelő a meghiúsulási kötbér mértékét a Szerződés szerinti, ÁFA nélkül számított ellenérték 30%-ban határozza meg.

A meghiúsulási kötbér megfizetése nem zárja ki a Vállalkozó kártérítési felelősségét, melyért helytállni tartozik.

9.5. Megrendelő a választása szerint a kötbért annak összegére 8 napos fizetési határidővel kiállított számla útján érvényesíti, ez esetben a Vállalkozó a végszámláját csak a kötbérszámla kiegyenlítését követően jogosult benyújtani; vagy a kötbér összege a teljesítés igazolás összegéből levonásra kerül, így Vállalkozó a kötbér összegével csökkentett összegű számla benyújtására jogosult. Ebben az esetben a Vállalkozó köteles a számlán a teljesítés összegét és a kötbér összegét elkülönítetten feltüntetni.

9.6. A Felek rögzítik, hogy a Vállalkozó a Szerződés szerinti, a tartalékkeret és az áfa nélkül számított ellenszolgáltatás 5%-ának megfelelő mértékű (azaz 1 882 962,- Ft összegű) **teljesítési biztosítékot** köteles teljesíteni a Megrendelő felé legkésőbb a Szerződés hatálybalépésekor, melyet óvadékként a Megrendelő bankszámlájára történt befizetéssel/átutalással; pénzügyi intézmény vagy biztosító által vállalt garancia vagy készfizető kezesség biztosításával, vagy a biztosítási szerződés alapján kiállított - a Biztosító készfizető kezességvállalását tartalmazó - kötelezvényével lehet nyújtani.

A Teljesítési biztosítékot a Vállalkozónak legkésőbb a szerződéskötés időpontjára rendelkezésre kell bocsátania és amennyiben pénzügyi intézmény vagy biztosító által vállalt garancia vagy készfizető kezesség biztosításával, vagy a biztosítási szerződés alapján kiállított - a Biztosító készfizető kezességvállalását tartalmazó – kötelezvényével nyújtja Vállalkozó a teljesítési biztosítékot, az erről szóló okiratot Megrendelő részére be kell mutatnia. A Teljesítési biztosítéknak a teljesítési véghatáridőig érvényesnek kell lennie.

A Vállalkozó a Teljesítési Biztosítékot a Szerződés teljesítésének elmaradásával kapcsolatos igények biztosítására, vagyis a kötbéren felül érvényesített kárigényeinek fedezetére nyújtja. Ha és amennyiben a Vállalkozó a szerződéses kötelezettségeit nem, vagy nem megfelelően teljesíti, úgy Megrendelő jogosult a kötbéren felül érvényesített kárigényeinek fedezetére a Teljesítési biztosítékot lehívni. Megrendelő a teljesítési biztosíték által nem fedezett kára érvényesítésére vonatkozó igényét fenntartja.

9.7. A Felek rögzítik továbbá, hogy a Vállalkozó a **hibás teljesítésére kikötött igények biztosítékaként** a Szerződés szerinti, a tartalékkeret és az áfa nélkül számított ellenszolgáltatás 5 %-ának megfelelő mértékű (azaz 1 882 962,- Ft összegű) biztosítékot köteles teljesíteni a Megrendelő felé teljesítés időpontjában, melyet óvadékként a Megrendelő bankszámlájára történt befizetéssel/átutalással; pénzügyi intézmény vagy biztosító által vállalt garancia vagy készfizető kezesség biztosításával, vagy a biztosítási szerződés alapján kiállított - a Biztosító készfizető kezességvállalását tartalmazó - kötelezvényével lehet nyújtani.

A hibás teljesítésére kikötött biztosítékot az átadás-átvételi eljárás befejezése időpontjában kell rendelkezésre bocsátani. A hibás teljesítésére kikötött biztosítéknak a jótállási határidő végéig kell rendelkezésre állnia.

Amennyiben a Vállalkozó a jótállási időszak (műszaki átadás-átvételtől számított 24 hónap) alatt a Megrendelő felhívása ellenére, a Megrendelő által szabott ésszerű határidőn belül nem tesz eleget a hibajavítási kötelezettségének, a Megrendelő jogosult a javítást a Vállalkozó költségén elvégezni (elvégeztetni). Az ily módon elvégzett (elvégeztetett) javításról a Megrendelő számlát állít ki a Vállalkozó részére, és ezzel egyidejűleg köteles igazolni annak jogszerűségét és összecszerűségét. Amennyiben a Vállalkozó a fentiek szerint kibocsátott számla kiállításától számított 30 (harminc) napon belül nem fizeti meg a számla ellenértékét, a Megrendelő jogosult ezen igényét közvetlenül a hibás teljesítésre kikötött igények biztosítékából kielégíteni, köteles továbbá a biztosítékból fennmaradó összeget a jótállási időszak lejártát (műszaki átadás-átvételtől számított 24 hónap) követő napon a Vállalkozónak megfizetni.

A munkákhoz kapcsolódó útburkolat helyreállításokra 5 év, illetve a létesített új tartószerkezetek állékonyságára, korrózióvédelmére vonatkozóan 10 év jótállást kell a Vállalkozónak biztosítania (nyilatkozat). Garanciális probléma esetén ennek írásbeli megküldését követően az üzemzavari helyreállítás szabályai szerint (72 órán belül) a javításokat a Vállalkozónak el kell végezni, ennek hiányában a Megrendelő ezeket jogosult elvégezni – végeztetni a Vállalkozó költségén (ilyen esetben a közútkezelő ún. „kilámpázási” munkájának költsége is a Vállalkozót terheli).

A Megrendelő a műszaki átadás-átvétel során a berendezés és szerelés megfelelőségét (pl. áramütés elleni védelem megfelelősége, oszlop falvastagság, tűzihorganyzás rétegvastagsága) műszeresen harmadik fél bevonásával ellenőrizni jogosult, illetve a mérési eredmények megfelelőségének hiányában az átvételt jogosult megtagadni a hibák kijavításáig.

A Megrendelő képviselője a munkavégzés helyszínén a Vállalkozó dolgozójának munkáját, szakmai végzettségét ellenőrizni jogosult. Szakmunkát (pl. kábelek kötése, műszeres mérések, üzembe helyezés) csak az ajánlati dokumentációban megnevezett és igazolt alkalmasságú szakemberek végezhetnek (ez napi bontásban az építési naplóban is dokumentálandó).

A Vállalkozó által rendelkezésre bocsátott teljesítési biztosíték, vagy annak megmaradt része - ha a teljesítési határidő végéig olyan helyzet állt elő, hogy a Megrendelő a teljesítési biztosíték hatálya alá eső célra felhasznált a teljes biztosíték összegéből -, adott esetben átalakulhat hibás teljesítéssel kapcsolatos igények teljesítésére kikötött biztosítékká, vagy abba beszámítható.

Megrendelő a hibás teljesítéssel kapcsolatos igények teljesítésére kikötött biztosíték esetében az eljárást megindító ajánlattételi felhívásban a Kbt. 134. § (7) bekezdés alapján lehetővé tette azt is, hogy a fizetési számlára történő befizetés helyett a biztosíték a teljesítésért járó ellenértékből visszatartás útján kerüljön biztosításra, ez ún. „Garanciális Visszatartási Összeg”.

A Felek megállapodnak, hogy a „Garanciális Visszatartási Összeg” a Megrendelő a Vállalkozó végszámlájából tartja vissza. A „Garanciális Visszatartási Összeg” a Megrendelő jótállási jogosultságainak biztosítékaként szolgál. A Szerződésben kikötött jótállási időszak (8.3. pont) leteltekor a visszatartott összeg a Vállalkozót illeti meg, feltéve, hogy a Megrendelő – a Vállalkozó által nem teljesített – jótállási igényeinek fedezésére korábban nem vette igénybe.

9.8. A Kbt. 134. § (8) bekezdés alapján a Vállalkozó az egyik biztosítéki formáról a másikra áttérhet, a biztosítéknak azonban a Szerződésben foglalt összegnek és időtartamnak megfelelően folyamatosan rendelkezésre kell állnia.

10. A FELEK KÉPVISELŐI

A Vállalkozó képviselőjére jogosult a Szerződés tartalmát érintő kérdésekben:

név, beosztás: Mátrai Sándor, ügyvezető
tel: +3627/351-065

cím: 2120 Dunakeszi, Madách u. 11.
e-mail: matrai.sandor@matra-phone.hu

A Vállalkozó felelős műszaki vezetője:

név, beosztás: Antal Zoltán, felelős műszaki vezető
cím: 1115 Budapest, Bartók Béla út 131/B
tel.: +3620/346-1477

e-mail: info@kontimumvill.hu

Felelős műszaki vezetői névjegyzék nyilvántartási száma: MV-VI 01-60963

A Megrendelő képviselőjére jogosult a Szerződés tartalmát érintő kérdésekben:

név, beosztás: Császár Ferenc beruházási vezető
tel: 238-4135

cím: 1203 Budapest, Csepeli átjáró 1-3.
e-mail: ferenc.csaszar@bdk.hu

A Megrendelő műszaki ellenőre:

név, beosztás: Szócs László műszaki ellenőr
tel: 238-4135

cím: 1203 Budapest, Csepeli átjáró 1-3.
e-mail: laszlo.szocs@bdk.hu

A Megrendelő műszaki átvevője:

név, beosztás: Fazekas József műszaki átvevő
tel/fax: 238-4210/238-4323

cím: 1203 Budapest, Csepeli átjáró 1-3.
e-mail: jozsef.fazekas@bdk.hu

11. ADATVÉDELEM ÉS TITOKTARTÁS

11.1. Felek rögzítik, hogy a jelen Szerződés időtartama alatt, valamint azt követően is, kölcsönösen betartják a hatályos magyar és európai uniós adatvédelmi szabályokat, ideértve különösen, de nem kizárólagosan az információs önrendelkezési jogról és az információszabadságról szóló 2011. évi CXII. törvény („Infotv.”) 2. § (2) bekezdését, valamint a természetes személyeknek a személyes adatok kezelése tekintetében történő védelméről és az ilyen adatok szabad áramlásáról, valamint a 95/46/EK rendelet hatályon kívül helyezéséről szóló Európai Parlament és a Tanács (EU) 2016/679. számú rendelet („GDPR”) rendelkezéseit. Felek rögzítik továbbá, hogy a jelen Szerződésbe foglalt együttműködés során személyes adatokat csak és kizárólag a jelen Szerződés teljesítéséhez szükséges mértékben kezelnek a másik Fél munkavállalóiról, közreműködőiről, illetve teljesítési segédjeiről. Ezeket az adatokat bizalmasan kezelik, és csak azon munkavállalóik, közreműködőik, illetve teljesítési segédjeik részére biztosítanak ezekhez hozzáférést, akik részére ez indokolt és szükséges.

11.2. Vállalkozó jelen Szerződés aláírásával kötelezettséget vállal arra, hogy a Megrendelővel fennálló, jelen szerződéssel szabályozott jogviszonya során a tudomására jutott vagy birtokába került, illetve a jövőben tudomására jutó vagy a jövőben birtokába kerülő összes adatot, információt titokként megőrzi. Megrendelő kifejezett előzetes írásbeli hozzájárulása nélkül azokat harmadik személy(ek), vagy a nyilvánosság részére semmiféle módon nem közli. Ezen adatokat és információkat a Felek között fennálló kapcsolattól eltérő módon nem használja fel. A titoktartási kötelezettség időkorlátozás nélkül áll fenn. Vállalkozó felelősséget vállal minden olyan kárért, amely a titoktartási kötelezettség megszegésével kapcsolatban felmerül.



11.3. Vállalkozó tudomásul veszi, hogy a szerződés titoktartásra vonatkozó rendelkezései nem érintik a Megrendelőt jogszabályi rendelkezés alapján terhelő közzétételi és nyilvánosságra hozatali kötelezettségeket. Erre figyelemmel, amennyiben a Megrendelő jogszabályi előírás alapján a jelen szerződésben szereplő, illetve az abban foglalt jogviszonnyal összefüggésben rendelkezésre álló egyéb információkat, vagy egyéb dokumentumokat köteles a jogszabályban meghatározott formában közzétenni, illetve nyilvánosságra hozni, azt a Vállalkozó előzetes beleegyezése, hozzájárulása, vagy bármely más jogcselekménye nélkül, önállóan jogosult megtenni.

11.4. A Felek kötelezettséget vállalnak arra, hogy a szerződés teljesítésével összefüggésben végzett adatkezelésekről az érintetteket kölcsönösen tájékoztatják.

12. ZÁRÓ RENDELKEZÉSEK

12.1. A szerződés teljesítésében részt vevőkre vonatkozó szabályok megsértése: Ha a szerződés teljesítésében részt vevőkre vonatkozó szabályok [Kbt. 138. § - 140. §] Vállalkozó általi be nem tartása okán a Megrendelőt hátrány éri – ide értve a bírságot, elvonást, visszafizetést), úgy a teljes vagyoni hátrányt kárként köteles megtéríteni a Vállalkozó.

12.2. A közpénzekkel való felelős gazdálkodás elvének érvényesítése a szerződés teljesítése során: Felek rögzítik, hogy a Megrendelőt a Kbt. 142. §-ban foglaltak kapcsán ellenőrzési kötelezettség terheli, továbbá köteles az ezen jogszabályi rendelkezés teljesítéséhez szükséges adatokat kezelni, a Kbt. 142. § (5) és (6) bekezdése szerinti bejelentés kapcsán a Közbeszerzési Hatóság részére adatokat továbbítani. Vállalkozó a fentieket tudomásul veszi.

12.3. A Szerződő felek rögzítik, hogy a közbeszerzési eljárás eredményhirdetését követően nem lehet üzleti titokra hivatkozással olyan adat nyilvánosságra hozatalát korlátozni vagy megtiltani, amelyet az ajánlat elbírálása során – döntése meghozatalával összefüggésben – az ajánlatkérő figyelembe vett.

12.4. Figyelemmel arra, hogy a 322/2015. (X.30.) Korm. rendelet 27. § alapján Megrendelő a Szerződés teljesítésének ellenőrzését az építési napló adatai alapján végzi, a Vállalkozó abban az esetben is köteles építési napló vezetésére, ha ezt a 191/2009. (IX.15.) Korm. rendelet kifejezetten nem írja elő részére.

A fentiekre figyelemmel Szerződő felek rögzítik, hogy a Vállalkozó köteles a hatályos jogszabályoknak megfelelően az építőipari kivitelezés ideje alatt az építési naplót naprakészen vezetni és Megrendelő részére hozzáférést biztosítani, annak érdekében, hogy abba a Megrendelő a Kbt. szerinti ellenőrzések végett betekintszen, bejegyzést tegyen.

Szerződő Felek rögzítik, hogy amennyiben a Vállalkozó a fentiekben hivatkozott építési napló naprakész vezetésének nem tesz eleget a Megrendelő jogosult minden ellenőrzés alkalmával 100.000 Ft összegű hibás teljesítési kötbért felszámítani.

12.5. Felelősségbiztosítás: Vállalkozó a tárgyi Szerződésével elismeri, hogy rendelkezik a közbeszerzési eljárás tárgyát képező projektekre az alvállalkozókra is kiterjedő 20.000.000,- Ft / év és 4.000.000,- Ft / kár mértékű, az építési beruházás teljesítésének idejére vonatkozó felelősségbiztosítással, melyet a tárgyi Szerződés fennállása alatt fenntartja. Vállalkozó a felelősségbiztosítási kötvényének másolatát a szerződéskötést megelőzően Megrendelő rendelkezésére bocsátja.

12.6. A Szerződő felek haladéktalanul értesíteni tartoznak egymást, ha cégével szemben végelszámolási-, felszámolási-, illetőleg csődeljárás indul.

12.7. A Szerződés módosítása kizárólag a Kbt. 141. §-ában és a 307/2015. (X. 27.) Korm. rendelet 22. §-ában foglalt rendelkezések alapján történhet.

12.8. A szerződés teljesítésében részt vevőkre értelemszerűen irányadó a Kbt. 138-139. §-a.

12.9. **Közlések hatályosulása:** Minden követelést, lemondást, bejelentést vagy a jelen szerződés által megkívánt, vagy megengedett más értesítést írásban kell elküldeni és azt az alábbiak szerint kell közölni tekinteni:

- személyesen és átvételi igazolás ellenében történő átadás esetén az átadás időpontjában,
- ajánlott küldeményként vagy gyorsposta, illetve más futárszolgálat útján történő kézbesítés esetén a kézbesítés időpontjában,
- faxüzenet formájában az elküldést követő munkanapon (faxigazolás megérkezése esetén),
- e-mail formájában az e-mail elküldését követő munkanapon (e-mail elolvasásáról szóló visszaigazoló e-mail esetén).

12.10. **Átláthatósági nyilatkozat:** Vállalkozó az államháztartási törvény végrehajtásáról szóló 368/2011. (XII. 31.) Korm. rendelet 50. § (1a) bekezdésében foglaltakkal összhangban, a jelen szerződés aláírásával nyilatkozik arról is, hogy a nemzeti vagyronról szóló 2011. évi CXCVI. törvény 3. § (1) bekezdés 1. pontja értelmében átlátható szervezetnek minősül. Vállalkozó a nyilatkozatban foglaltak változása esetén arról haladéktalanul köteles a Megrendelőt tájékoztatni. A valótlan tartalmú nyilatkozat alapján kötött visszterhes szerződést a Megrendelő felmondja vagy - ha a szerződés teljesítésére még nem került sor - a szerződéstől eláll.

12.11. A jelen Szerződésben nem szabályozott kérdések tekintetében egyebekben a magyar Polgári Törvénykönyvről szóló 2013. évi V. törvény vállalkozási szerződésekre vonatkozó rendelkezései, valamint a Kbt. rendelkezései az irányadóak.

Jelen szerződést a Felek elolvasták, azt közösen értelmezték, és saját elhatározásukból, minden befolyástól mentesen, mint ügyleti akaratukkal mindenben megegyezőt, a képviselő szabályainak megtartásával tanúk jelenlétében saját kezűleg aláírták. A szerződés [4] eredeti példányban készült, melyből [2] példány Megrendelőt, [2] példány Vállalkozót illet.

Mellékletek:

1. sz. melléklet – Műszaki leírás

BDK Budapesti Dísz- és Közvilágítási Kft.

Megrendelő

BDK Budapest Dísz- és
Közvilágítási Kft.

képv.: Pap Zoltán ügyvezető

Budapest, 2024. május hó 10. napján

Wh

Vállalkozó

MÁTRA-PHONE Kft.

képv.: Mátrai Sándor ügyvezető

Dunakeszi, 2024. május hó 2. napján

MÁTRA-PHONE

Szolgáltató és Kereskedelmi Kft.
2120 Dunakeszi, Madách u. 11.
Adószám: 12062515-2-13

Közbeszerzési műszaki leírás

Közvilágítási oszlopok helyben történő cseréje során, bontáskor el kell távolítani a cserélendő oszlopot, az esetleges betongallérral, illetve betontuskóval együtt. Az új oszlopot a régi helyére kell beállítani, átszerelve a régi kábelt.

- Az oszlopcsere során az alábbi feladatok elvégzése válhat szükségessé, melyet az árajánlatnak tartalmaznia kell.
 1. A lámpatestek átszerelésekor akár a meglévő kerül át, akár új kar kerül a hálózatra a felszálló vezeték cserélni kell, mely:
 - 3x2,5 mm²-es keresztmetszetű (alacsony fp. esetén 3x1.5mm²) MBCu típusú legyen.
 2. Az átszerelt lámpatesteknek a kivitelezési időszakban és az átadáskor világítaniuk kell. „T” karmantyús hálózat esetén, minden esetben új felfűzést kell kialakítani GURO (1261-es vagy 1281-es típusú) szerelvénylappal, új NYCWY típusú 4x16 mm²-es betoldó kábellel. RAYCHEM, PFISTERER, ENSTO gyártmányú alumínium-réz összekötő karmantyúval. Ha a csatlakozó kábel 5 m-nél hosszabb, a csatlakozót kell betoldani.
 3. Új rézkábellel és GURO szerelvénylappal szerelt oszlop esetén, ha a felfűzős rendszerben az átszerelés után az új oszlop kezelési nyílásáig nem ér fel a régi kábel, érbetoldást kell alkalmazni úgy, hogy a szerelvénylap és a kábel között a víz ne juthasson be a kábelbe, új végelező beépítésével.
 4. Minden más kábelnél kábelbetoldást kell készíteni NYCWY típusú 4x16 mm²-es betoldó kábellel, réz-alumínium összekötő karmantyúval. Az árnyékolást és az osztott „0”-t külön-külön kell kivezetni.
 5. A felfűzések kialakításakor a kábelkötések az oszloptesten kívül a földben történjenek, a védőcsövek mérete és elhelyezése tegye lehetővé a későbbi kábelcserét (pl.: előre gyártott alaptest esetén is).
 6. A közvilágítási hálózatról ellátott meglévő „A” díjas fogyasztó átkötését a külső csatlakozó doboz megszüntetésével, kábelbeldással, szerelvénylap cserével (megfelelő darabszámú biztosító és alsó kábel fogadására alkalmas GURO) és érintésvédelmi méréssel kell elvégezni. Külön biztosítóról kell leágaztatni elmenőként.
 7. Amennyiben a régi lámpatestek biztonságosan nem rögzíthetők az új oszlopra (Ø76 oszlopcsúcs méret miatt), úgy új illesztő elem beiktatásával kell a lámpatestet rögzíteni, melyet a szerelési költségbe be kell építeni.
 8. A hiányzó földeléseket pótolni kell (végpontokon 300 méterenként), illetve a meglévőket ellenőrizni, szükség esetén újat kell telepíteni. A földelések bekötése közvetlenül történjen az oszlopba, földelő vezető toldása **TILOS!** A földelő szondára hegesztett laposvas vagy gömbvas legyen direktbe bekötve az oszlop földelő csavarjára.
 9. A felfűzős rendszernél az új oszlop üzembe helyezésekor, ha az érintésvédelmi vezetők szakadást vagy nem megfelelő értéket mérnek, az áramkört haladéktalanul ki kell kapcsolni és letiltani, majd azonnal telefonon és írásban értesíteni kell az illetékes üzemet, ahol intézkednek a hiba kiméréséről és javításáról. A fentieket az építési naplóban rögzíteni kell. A hibaelhárítás befejeztéig ezen az áramkörön a munkavégzés **TILOS!**

A munkálatok megkezdésétől kezdődően az átadás-átvételig a kivitelező felelőssége, hogy az érintésvédelmi előírásokat betartsa, a munkaterületet szakszerűen elkerítse, az érintett munkaterületen élet- és balesetveszélyes állapotot még ideiglenesen se hagyjon!

A kandaláberek és kapcsoló szekrények zárására kiemelt figyelmet kell Ajánlattevőnek fordítani, hiányzó vagy nem megfelelően rögzített lámpaoszlop ajtó a munkaterületen nem maradhat. Ilyen esetben az Ajánlatkérő által biztosított műanyag ajtók és gyorskötözők segítségével az ideiglenes pótlást/rögzítést Ajánlattevő elvégezni köteles (a pótláshoz szükséges mennyiséget Ajánlattevőnek kell igényelni, felhasználást az építési naplóban jelezni majd a szerződés lejártá előtt a megmaradt készlettel elszámolni).



A Vállalkozó a megkötött szerződés és mellékleteinek bemutatásával, az üzemmel közös organizációs bejárást kell kezdeményezni, ahol jegyzőkönyv felvétele mellett kijelölésre kerülnek a cserélendő oszlopok, valamint a hálózat működőképességének közös ellenőrzésre is megtörténik. A tényleges helyszíni munkavégzéshez a kivitelező írásos bejelentése alapján az üzem, írásban az építési naplóban adja át a munkaterületet, ezzel a kivitelező ideiglenes üzemeltetésébe kerül át az adott áramkör.

A teljes ajánlati részre vonatkozóan a szükséges bejárások, anyagrendelések és engedélyek beszerzése céljából a kivitelező előzetesen a munkakezdést be kell jelentse, munkaterületet kell kérjen, ez azonban nem jelenti azt, hogy a közvilágítási hálózaton villamos munkavégzés történhet! A villamos hálózaton munkavégzés céljából külön, annak megkezdése előtt - nem a teljes rész tekintetében csak egy - egy áramkörre vonatkozóan - írásban kell kérjen munkaterületet a kivitelező. Munkaterület átadással együtt a kivitelező részére ideiglenesen üzemeltetésre is átadásra kerül a munkával érintett áramkör vagy hálózatrész.

A közterület biztonsága érdekében további előírás, hogy a kivitelező a tényleges villamos munkavégzés előtti munkanapon (hétvégi munkavégzési terv esetén csütörtök délutánig) írásban be kell jelentse (EÉGIS rajzon jelölve) mely napokon, mely oszlop(ok)on végez villamos munkát (címezett területi elven: del-pest@bdk.hu, belvaros@bdk.hu, másolat: területfelelős és műszaki átvevő). Az üzemeltető munkatársai üzemidőben ez alapján jogosultak kontrollálni az oszlopok testének „feszültség nélküli” állapotát szerelői ellenőrzés keretében, ha a vizsgálat hibát állapít meg a kivitelező azonnal intézkedni köteles. Fontos, hogy ezen ellenőrzés nem mentesíti a kivitelezőt a saját kötelezően elvégzendő szerelői ellenőrzése (szerelés befejező műveleteként minden esetben el kell végezni, ezt az építési naplóban dokumentálva) és szabványossági villamos biztonsági felülvizsgálat elvégzése (ezt előre bejelentve, jegyzőkönyvben dokumentálva) alól, valamint műszaki ellenőrzést sem jelent, csak a fokozott biztonság érdekében tett kiegészítő intézkedés!

Törekedni kell FAM technológia alkalmazására. Az átépítés során a közvilágítás folyamatosságát üzemidőben biztosítani kell, a munkaterületet az előírásoknak megfelelően el kell korlátozni. A megrendelő, vagy erre jogosult más cégek, illetve lakossági bejelentés esetén, ha a műszaki ellenőr vagy az üzem képviselője azt tapasztalja, hogy a munkavégzés során nem történik szakszerű elkerítés vagy nem történik ideiglenes szakszerű áramkör összekötés és ezért a közvilágítás nem üzemel, akkor a megrendelő jogosult a fenti hibák ideiglenes kijavításának költségét alkalmanként, helyszínenként a vállalkozónak kiszámlázni, ennek minimum összege 5000 Ft + ÁFA.

A bontást csak a munkálatokhoz szükséges alapanyagok birtokában lehet megkezdni, a szállítók bizonylatát külön kérésre be kell mutatni. A bontást követően azonnal meg kell kezdeni a helyreállítást, 72 órán belül kell az oszlopok állítását talpcsavaros alaptest elhelyezését, burkolatbontási és helyreállítási (pl. alapbeton és aszfaltozás, törmelékek és földszállítás) munkákat elvégezni. A munka teljes befejezése (pl. hiányzó lámpatest, lámpakar felszerelése) azaz a végleges helyreállítás a kiadástól számított 10 napon belül kell, hogy elkészüljön. Egymás melletti oszlopok elbontása egyszerre tilos, csak a szomszédos berendezés teljes helyreállítását követően kezdhető meg adott oszlop bontása! Nagyobb mennyiségű csere esetén a tényleges munkakezdés előtt ütemterv benyújtása szükséges, mely elfogadott változata alapján történik a munkaterület átadása szakaszosan!

10. A kivitelezéssel kapcsolatos egyéb járulékos feladatok elvégzése közé tartozik az ajánlattétel időpontjában konkrétan már becsülhető munkák (pl. burkolatbontás és a szükséges engedélyek beszerzése, szakfelügyelet megrendelése, esetleges forgalom elterelési engedélyek beszerzése, helyfoglalási díj, fakivágás, ideiglenes forgalomtechnikai terv készítését a 34/2008. (VII.15.) Főv. KGy. rendeletben foglaltak szerint).

A burkolat-helyreállítás során az eredetivel megegyező és a közútkezelői elvárásoknak megfelelő anyagú és minőségű és mennyiségű helyreállítás fogadható csak el, ezt az illetékes hatósággal előzetesen egyeztetni kell. Átadáskor a helyreállítás megfelelőségéről nyilatkozatot kell csatolni.

A létesítési munkálatok során használt anyagok felhasználása nem megengedett. Az ajánlat csak új anyagokra vonatkozhat.



11. A fémkereskedelemről szóló 2013. évi CXL. törvény 3. § (1) bekezdés a) pontja alapján a fémkereskedőnek nem minősülő személy engedély nélkül végezheti a sajáttulajdonú fémkereskedelmi engedélyköteles anyag fémkereskedő részére történő értékesítését. A Megrendelőnél, mint a közszolgáltatást nyújtó gazdálkodó szervezetnél termelődött, fémkereskedelmi engedélyköteles anyagok értékesítése a közszolgáltató által írásban megkötött szerződés alapján, az E-ELEKTRA Zrt. fémkereskedő részére történik, a Megrendelő, mint közszolgáltatást nyújtó gazdálkodó szervezet által kiállított külön igazoláskiadása mellett.
12. A veszélyes anyagok elszállításáról és feldolgozásáról (aszfalt, betonoszlop, betontörmelék, kitermelt, nem visszatölthető sít, stb.) a Vállalkozónak kell gondoskodnia a bontási leltár szerinti szállító levéllel, leadási jeggyel (melyen pontos típus, méret, darabszám legyen feltüntetve) elszámolva. A fentieket számlával igazolni kell.
13. A munkálatok során keletkezett újrahasznosítható anyagok a Megrendelő tulajdonát képezik, Vállalkozó azt a Megrendelővel szerződéses jogviszonyban álló E-ELEKTRA Zrt-nek (2400 Dunaújváros, Papírgyári u 36.) kell elszállítani és az elszállítást / leadást szállítólevéllel (melyen pontos típus, méret, darabszám legyen feltüntetve) kell igazolni.
14. A kivitelezés befejezését készre jelentéssel kell írásban bejelenteni az illetékes üzemnek továbbá a beruházás műszaki átvevőjének
15. A megvalósulási dokumentációt 3 példányban a tervezett műszaki átadás átvételi eljárás előtt 5 munkanappal be kell nyújtani a beruházási szakterületnek az alábbi tartalommal:
- Építési, bontási leltár
 - Fénykép minden egyes oszlopcsere előtt, után, valamint a helyreállítás egyes mozzanataival, CD-n, az egyes oszlophelyekre vonatkozóan beazonosíthatóan
 - Építési napló másolat
 - Burkolat-helyreállítás megfelelőségi nyilatkozat
 - Bontott anyagok elszámolása (eredeti bizonylatok)
 - Kivitelezői nyilatkozat
 - Felelős műszaki vezetői nyilatkozat
 - Érintésvédelmi mérési jegyzőkönyv (mely kitér a cserélt oszlopon túl a munkálatokkal érintett áramkör érintésvédelmének ellenőrzésére, megfelelőségére is!) melyet független szakembernek kell elvégeznie
 - Földelés ellenállás mérési jegyzőkönyv
 - Színes A/3-as EÉGIS rajz az építési leltárral egyezően beszámozva és jelölve a cserélt oszlopokat.
 - Műszaki átadás-átvételi jegyzőkönyv
16. A műszaki átadás átvételi eljárás csak a hiánytalan megvalósulási dokumentáció leadása után zárható le.
17. Felhívjuk a figyelmet arra, hogy amennyiben Ajánlattevő nem az Ajánlatkérő által a felhívásban és dokumentációban részletesen körülírt oszloptípusokat ajánlja meg, hanem a fentiekben részletezett, „azzal egyenértékűként” meghatározott oszloptípusokra kívánja a jelenlegi oszlopokat lecserélni, csatolnia kell az Ajánlattevő által megajánlott oszloptípusok részletes műszaki leírását/műszaki rajzát.

Ajánlatkérő érvénytelennek minősíti az ajánlatot, amennyiben a megajánlott oszlopok nem felelnek meg – a csatolt műszaki leírás, műszaki rajz, fénykép alapján – a dokumentáció műszaki előírásaiban foglalt feltételeknek.

A lámpaoszlopra és az alapozásra vonatkozó egyéb előírások:

- Ajtók és ajtó nyílásaik pontosan illeszkedjenek egymáshoz, azonos típusok esetén az ajtók csere szabadosak legyenek!
- A BDK-nál rendszeresített Szalkay kulcsok háromszög profiljával nyithatóak legyenek, (mind a zárbetét mérete, mind a nyílás mérete tegye lehetővé ezek használatát), egyedi kialakítás, még ha gyártó ehhez külön kulcsot is biztosít nem megengedett
- A zárbetét kicsavarodás ellen zéger gyűrűvel biztosított legyen, preferált az elforduló zárnyelv helyett a szerelvénytérbe vízszintesen elhelyezett menetes keresztlemez

- Talpcsavaros kialakítás esetén 4 méter felett kettős - rozsdamentes anyagú vagy tüzihorganyzott – anya + záró anya felhelyezése szükséges
- Adott oszlop típushoz tartozó gyártó alapozási technológia már a munkaterület kérésekor álljon rendelkezésre, képezze a dokumentáció részét, melynek megfelelően történjen a kivitelezés
- Az oszlop alapozási munkálatok és kábelszerelések 5 Celsius fok alatti hőmérsékleten nem végezhetőek, a beton alap hűtéséről, locsolásáról az időjárási viszonyoknak megfelelően gondoskodni kell
- Az új oszlopokon, kandeláberekben, az ajtó felett 2 méter magasságban tartós, UV álló felirattal jelölni kell az oszlop gyártót, gyártási évet, gyártási hónapot, az oszlop típusát és fénypontmagasságát.



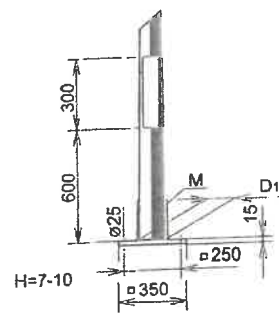
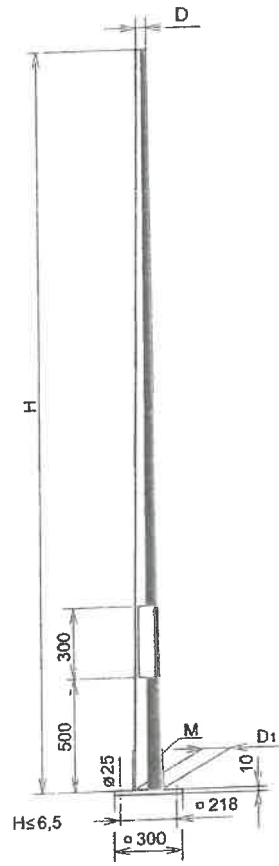

AJTÓ: 85x300 BEILLESZTETT

H = 11-12m 400x400mm
300x300mm

KIKÖTÉS / RÖGZÍTÉS / AZ ALAPZATI TALPHOZ
HORGONYCSAVAR SEGÍTSÉGÉVEL

FÖLDI KIKÖTÉS / RÖGZÍTÉS/

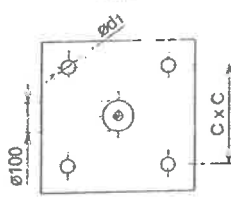
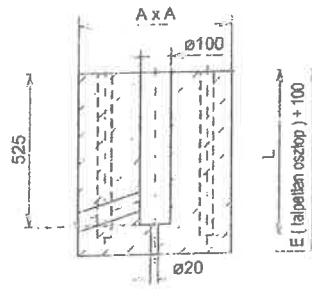
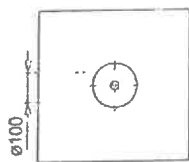
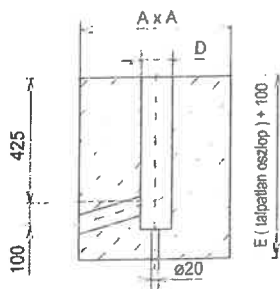

RÖGZÍTÉS AZ ALAPZATI RÁCSHOZ

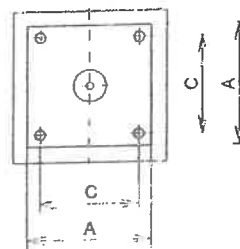
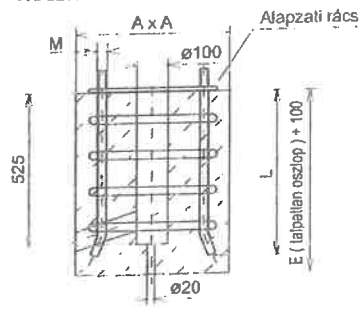

ISMERTETÉSI ADATOK

H m	A mm	D mm	C mm	L mm	d ₁ mm
3-5	500	150	240	550	40
5,5-7	550	150	300	750	40
8	600	250	300	750	40
9	600	250	300	750	40
10	600	250	300	750	50
12	900	300	400	750	50
13-15	1100	300	400	800	70
16-18	1300	400	500	1100	70
20	1400	400	500	1100	70

Belonalap a csőcsonkos vagy talpas oszlopok számára talajréteg normál viszonyai mellett körülbelül a táblázatban feltüntetett méretekben szükséges. A helyes megállapítás céljából szükséges ellenőrző számításokat kell végezni tekintettel a talaj leherbíráására és ügyszintén hitelesíteni az oszlop, az alap és az alapzati rács azonos méreteit.

ALAPZATI RÁCS

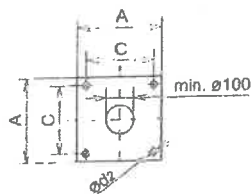
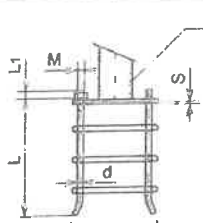

Típus	M = d mm	L mm	L ₁ mm	A mm	C mm	d ₂ mm	S mm	kg
M 20 x 650	20	650	45	300	218	25	4	11
M 20 x 1000	20	1000	45	350	250	25	4	16
M 24 x 1200	24	1200	55	400	300	30	5	28
M 30 x 1500	30	1500	65	500	400	38	6	48
M 36 x 1800	36	1800	65	600	500	40	8	54

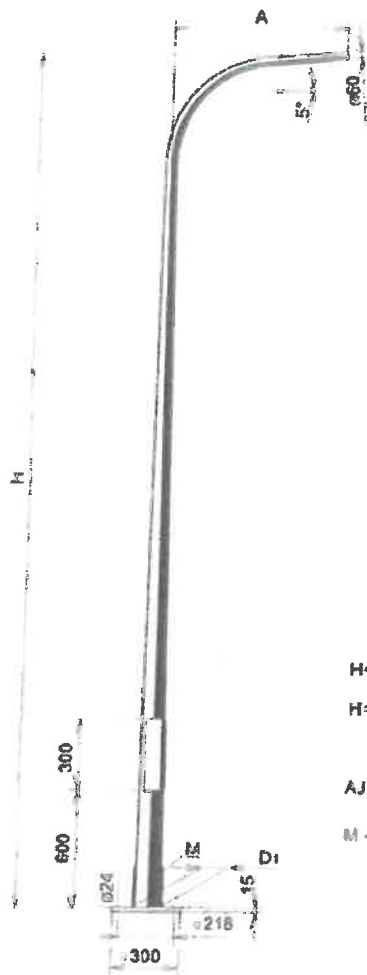

H < 6.5	300 x 300
	218 x 218
H = 7-10	350 x 350
	250 x 250

AJTÓ 65x300 BEILLESZTETT

M - korózióvédő gyűrű



KÖR KERESZTMETSZETŰ KÚPOS HAJLÍTOTT TALPLEMEZES ACÉLOSZLOP

TALPLEMEZEK MÉRETE ÉS FURATOSZTÁSA

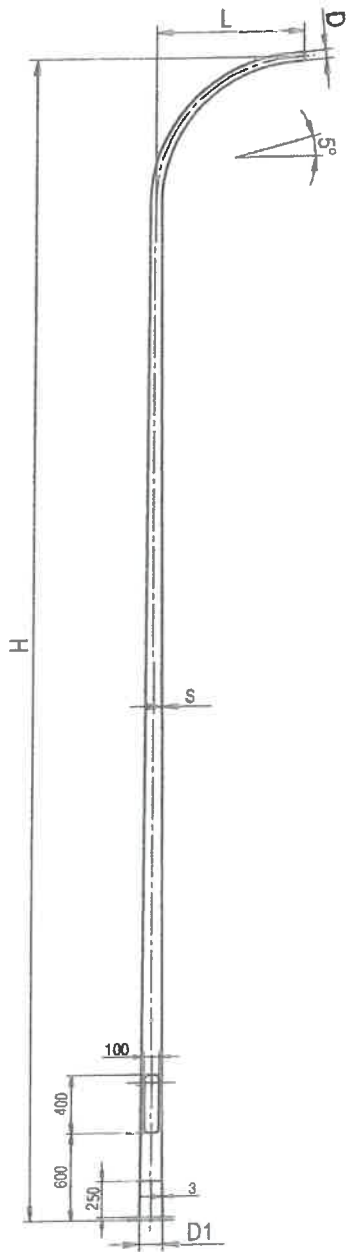

6-9 MÉTERES OSZLOPOKHOZ

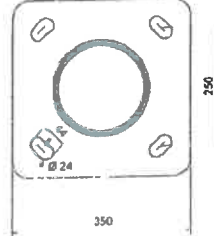

10-12 MÉTERES OSZLOPOKHOZ

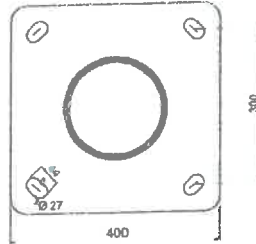

TÍPUS	H (m)	S (mm)	D (mm)	D1 (mm)	L (mm)	MÉRTEKADO AERODINAMIKAI FELÜLET (m ²)	SÚLY (kg)
HHKT 60/60/4	6	4	60	126	1000	0,74	75
HHKT 60/70/4	7	4	60	136	1000	0,74	88
HHKT 60/80/4	8	4	60	146	1000	0,88	102
HHKT 60/90/4	9	4	60	156	1000	1,03	116
HHKT 60/100/4	10	4	60	166	1000	1,19	136
HHKT 60/110/4	11	4	60	176	1000	1,36	154
HHKT 60/120/4	12	4	60	186	1000	1,4	172

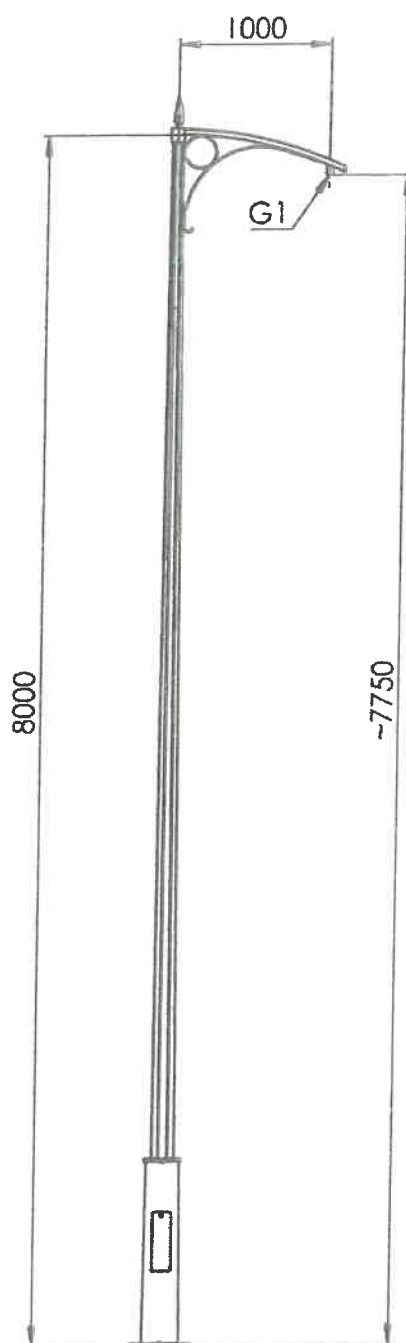

M 1:40

2020.10.15

03- Vedett Katalógusok (Kandeláber) - Ajánlatok - - 2020 -

BAROSS 8 m kandeláber 1 m karral - lámpatest-csatlakozás G1



2. rész:

Különböző méretű acél vagy alumínium oszlopok cseréje, kúpos, talpcsavaros, illetve egyben hajlított, korróziógyűrűvel ellátott horganyzott acéloszlopokra

Címek:

89/70/4P

XI. Tétényi út-kórház: 1 db

89/80/4P

XI. Menyecske u.: 1 db

89/90/4P

XI. Váli u.: 1 db

KSVR 9

XI. Menyecske u.: 1 db

89/100/4P

XI. Hunyadi János u, Bikszádi u.: 2 db

IX. Üllői út: 1db

89/110/4P

XI. Bocskai út.: 1 db

IX. Üllői út: 3db

89/130/4P

XX. Helsinki út: 1 db

XIX. Különböző címein: 18db

X. Kerepesi út: 1db

Összesen: 31 db



ALVÁLLALKOZÓI BEJELENTÉS
– a szerződés megkötésekor –

Alulírott Mátra-Phone Kft. hivatkozással a köztem, mint vállalkozó és a BDK Budapesti Dísz- és Közvilágítási Kft., mint megrendelő között az *"Oszlopcsere 2024"* tárgyú közbeszerzési eljárás eredményeként a közbeszerzési eljárás 2. része vonatkozásában a szerződés teljesítésének időtartama alatt alvállalkozót nem kívánok igénybe venni.

Kelt: Dunakeszi, 2024. május 2.



.....
Mátrai Sándor
Mátra-Phone Kft.
Vállalkozó

Mátra-Phone Kft.
2120 Dunakeszi, Madách utca 11.
Adószám: 12062515-2-13
2.



Általános felelősség

Dátum: 2023.08.23.

Módosított biztosítási kötvény

Ügyfélszám: 40449773

Kötvényszám: 95892101008521100

Közvetítő neve: SZÁNTÓ CONSULTING KFT. SZÁNTÓ
PÉTER ISTVÁN

Szerződő:

Mátra-Phone Kft.

Dunakeszi

Madách Imre utca 11

2120

Szerződés módosítás hatályba lép	Biztosítás kezdete	Biztosítás következő évfordulója (0:00 óra)	Biztosítás tartama
2023.08.16.	2007.01.17.	2024.02.01.	Határozatlan

A biztosítási szerződést a szerződő felek a biztosítás évfordulójára 30 napos felmondási idővel felmondhatják.

Éves díj (HUF)	Fizetési ütem	Fizetendő (HUF)	Fizetési mód
3 716 460	Negyedévente	929 117	Átutalás díjértéssel

Vonatkozó feltételek	
Tevékenységi felelősségbiztosítás	Kiegészítő Felelősségbiztosítási Feltételek (KFF) A rész - Kiegészítő Feltétel Tevékenységi Felelősségbiztosításra
Munkáltatói felelősségbiztosítás	Kiegészítő Felelősségbiztosítási Feltételek (KFF) B rész - Kiegészítő Feltétel Munkáltatói Felelősségbiztosításra
Szolgáltatói felelősségbiztosítás	Kiegészítő Felelősségbiztosítási Feltételek (KFF) C rész - Kiegészítő Feltétel Szolgáltatói Felelősségbiztosításra
Környezetszennyezési felelősségbiztosítás	Kiegészítő Felelősségbiztosítási Feltételek (KFF) E rész - Kiegészítő Feltétel Felelősségbiztosítás Környezetveszélyeztető Tevékenységgel Okozott Dologi és Személyisérüléssel Károokra
Kiegészítő feltételek	Kiegészítő felelősségbiztosítási feltételek (KFF)
Kieg. Kártérítési Jogvédelem	Kiegészítő Kártérítési Jogvédelmi Biztosítás Általános Felelősségbiztosításhoz

gphugen_34118_230823_138_95999_loemait_5/3/2 11(16)

01/09474550/000005/000016/02/03/0000



Biztosított kockázatok	Kártérítési limitek (HUF)
Tevékenységi felelősségbiztosítás	
Záradékok: FKF405, FKF406, FKF410	
Magasépítő, kivéve egyszerű bejelentéshez kötött építési tevékenységekre	
Kárkifizetési limit évente	100 000 000
Kárkifizetési limit káronként	25 000 000
Káronkénti önrész 10 %, de minimum 100 000 Ft	
Mélyépítőipar kivéve egyszerű bejelentéshez kötött építési tevékenységekre	
Kárkifizetési limit évente	100 000 000
Kárkifizetési limit káronként	25 000 000
Káronkénti önrész 10 %, de minimum 100 000 Ft	
Munkáltatói felelősségbiztosítás	
Magasépítő, kivéve egyszerű bejelentéshez kötött építési tevékenységekre	
Kárkifizetési limit évente	100 000 000
Kárkifizetési limit káronként	25 000 000
Káronkénti önrész 10 %, de minimum 100 000 Ft	
Mélyépítőipar kivéve egyszerű bejelentéshez kötött építési tevékenységekre	
Kárkifizetési limit évente	100 000 000
Kárkifizetési limit káronként	25 000 000
Káronkénti önrész 10 %, de minimum 100 000 Ft	
Szolgáltatói felelősségbiztosítás	
Magasépítő, kivéve egyszerű bejelentéshez kötött építési tevékenységekre	
Kárkifizetési limit évente	100 000 000
Kárkifizetési limit káronként	25 000 000
Káronkénti önrész 10 %, de minimum 100 000 Ft	
Mélyépítőipar kivéve egyszerű bejelentéshez kötött építési tevékenységekre	
Kárkifizetési limit évente	100 000 000
Kárkifizetési limit káronként	25 000 000
Káronkénti önrész 10 %, de minimum 100 000 Ft	
Környezetszennyezési felelősségbiztosítás	
Magasépítő, kivéve egyszerű bejelentéshez kötött építési tevékenységekre	
Kárkifizetési limit évente	20 000 000
Kárkifizetési limit káronként	5 000 000
Káronkénti önrész 10 %, de minimum 100 000 Ft	
Mélyépítőipar kivéve egyszerű bejelentéshez kötött építési tevékenységekre	
Kárkifizetési limit évente	20 000 000
Kárkifizetési limit káronként	5 000 000
Káronkénti önrész 10 %, de minimum 100 000 Ft	

hl
Q

gphugen_34118_230823_138_99999_toemail_5/3/3 12(18)

0108474550/000005/000018/03/03/0000



Biztosított kockázatok	Kártérítési limitek (HUF)
Kiegészítő feltételek	
Záradékok: FKF704, FKF711, FKF741, FKF791	
Közreműködő személyek (alvállalkozók, megbízottak) biztosítása	
Kárkifizetési limit évente	100 000 000
Kárkifizetési limit káronként	25 000 000
Káronkénti önrész 10 %, de minimum 100 000 Ft	
Rakodás járműről, járműre	
Kárkifizetési limit évente	100 000 000
Kárkifizetési limit káronként	25 000 000
Káronkénti önrész 10 %, de minimum 100 000 Ft	
Targoncákkal, darukkal okozott károk felelősségbiztosítása	
Kárkifizetési limit évente	100 000 000
Kárkifizetési limit káronként	25 000 000
Káronkénti önrész 10 %, de minimum 500 000 Ft	
Szolgáltatás tárgyában okozott károk felelősségbiztosítása	
Kárkifizetési limit évente	100 000 000
Kárkifizetési limit káronként	25 000 000
Káronkénti önrész 10 %, de minimum 100 000 Ft	
Kieg. Kártérítési Jogvédelem	
Magasépítő, kivéve egyszerű bejelentéshez kötött építési tevékenységekre	
Kárkifizetési limit évente	1 000 000
Kárkifizetési limit káronként	1 000 000
Mélyépítőipar kivéve egyszerű bejelentéshez kötött építési tevékenységekre	
Kárkifizetési limit évente	1 000 000
Kárkifizetési limit káronként	1 000 000

Függelék	
Kockázati körök / záradékok részletezése	
FKF405	Tevékenységi felelősségbiztosítás (55211) - 405. sz. : Cégszaletta Retroaktív fedezet
FKF406	Tevékenységi felelősségbiztosítás (55211) - 406. sz. : Cégszaletta Tartamkedvezmény
FKF410	Tevékenységi felelősségbiztosítás (55211) - 410.sz. K.F.: Cégszaletta tisztán vagyoni károk biztosítása
FKF704	Kiegészítő feltételek (55216) -

Kockázati körök / záradékok részletezése	
	704. sz.: Közreműködő személyek (alvállalkozók, megbízottak) biztosítása
FKF711	Kiegészítő feltételek (55216) - 711. sz.: Rakodás járműről, járműre
FKF741	Kiegészítő feltételek (55216) - 741. sz.: Targoncákkal, darukkal okozott károk felelősségbiztosítása
FKF791	Kiegészítő feltételek (55216) - 791. sz.: Szolgáltatás tárgyában okozott károk felelősségbiztosítása



Erdős Mihály
elnök-vezérigazgató



Illic László
vezérigazgató-helyettes

Generali Biztosító Zrt.



Belföldi forint átutalás



Köszönjük, megbízását az OTP Bank befogadta és feldolgozta.

Tranzakció azonosító: 25525815878

Számlaszám 11711003-21479696

Számla elnevezése MÁTRA-PHONE KFT.

A lekérdezés időpontja: 2024.05.02. 15:15

Átutalás összege 1.882.962HUF

Kedvezményezett számlaszáma 11720001-20203494

Kedvezményezett neve BDK BPI DÍSZ-ÉS KÖZVIL.
KFT PFO

Átutalás közleménye Ajánlati biztosíték Közvil

oszlopreko 2024_2.rész

Nyilatkozat

Tisztelt BDK Budapesti Dísz- és Közvilágítási Kft.!

Az „Oszloprekonstrukció 2024” 2. rész szerződéskötésével kapcsolatban átutaltuk az 1.882.962,- Ft összegű teljesítési biztosítékot, de a közlemény rovatban ajánlati biztosíték lett megjelölve.

Kérjük, hogy az átutalt összeget az Oszlopcsere 2024, 2. rész teljesítési biztosítékként legyenek szívesek könyvelni.

Dunakeszi, 2024. május 2.

Tisztelettel:



Mátrai Sándor
ügyvezető

MÁTRA-PHONE
Szolgáltató és Kereskedelmi Kft.
2120 Dunakeszi, Madách u. 11.
Adószám: 12062515-2-13

